

fundament betonowy min.C20/25
zgodny z dokumentacją producenta
wyposażenia siłowni zewnętrznej
posadowiony min. 80cm poniżej
poziomu terenu na podsypce piaskowej
gr. min. 10cm

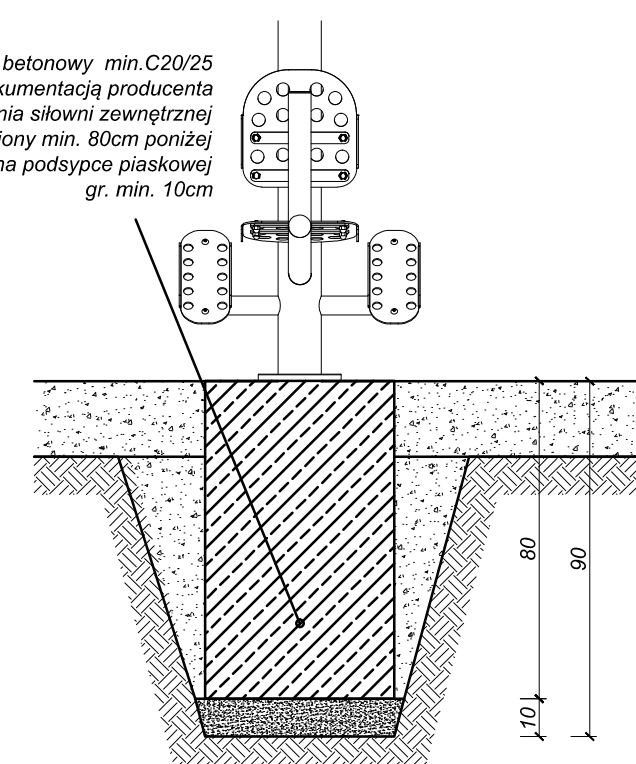

Detail kotwienia elementów siłowni

projektowane nasadzenia

symbol	gatunek rośliny	szt.
k1	Pęcherznica kalinolistna 'Luteus' (Physocarpus opulifolius 'Luteus'), proj.	16
d1	Śliwa wiśniowa (Prunus cerasifera), proj.	7

← Wejście na teren placu zabaw



bilans terenu		pow.[m ²]	[%]
granica działki		9115,00	100,00
granica obszaru opracowania		540,00	
powierzchnia nawierzchni utwardzonych (istniejąca)		496,70	5,45
nawierzchnia piaskowa (projektowana)		145,00	1,59
nawierzchnia trawiasta (istniejąca) - pow. biologicznie czynna		8473,30	92,96
w tym przeznaczona do odtworzenia po wykonaniu robót budowlanych		395,00	
elementy małej architektury (proj.)			
strefy bezpieczeństwa urządzeń zabawowych (projektowane)			

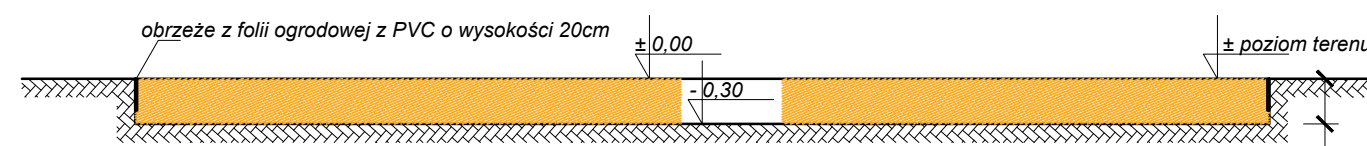

PRZEKRÓJ PRZEZ NAWIERZCHNIĘ BEZPIECZĄ PIASKOWĄ
zgodną z EN-1176-1 i EN-1177,
grubość warstwy 30cm, wielkość ziaren od 0,2 do 2mm, bez cząstek gliny i iłu

ALEKSANDER SAŁAGACKI ARCHITEKTURA
50-241 Wrocław, ul. Henryka Pobożnego 16/38, tel. 607 69 35 79, e-mail: salagacki.a@post.pl

Asyst. proj.	mgr inż. arch. Aleksander Sałagacki	Podpis	Data IV.2019
Projektant	mgr inż. arch. Adam Waśniewski	W/20/2010	Podpis

Objekt: Budowa obiektów małej architektury w miejscach publicznych - plac zabaw w miejscowości Radostów Drugi, gmina Czastary 98-410 Radostów Drugi, części działki nr 803, obręb 0010 Radostów Drugi

Temat: Szczegółowy projekt zagospodarowania terenu

Nr rysunku
A-2